

FRÅNLUFTSFLÄKT JBDH

MONTERING OCH SKÖTSEL



MONTERING

MONTERING AV FRÅNLUFTSFLÄKT JBDH-11-b-1

Om fläkten inte monteras omgående efter leverans ska den förvaras skyddat under tak med emballaget kvar. Fläkten är avsett för installation inomhus i varmt utrymme.

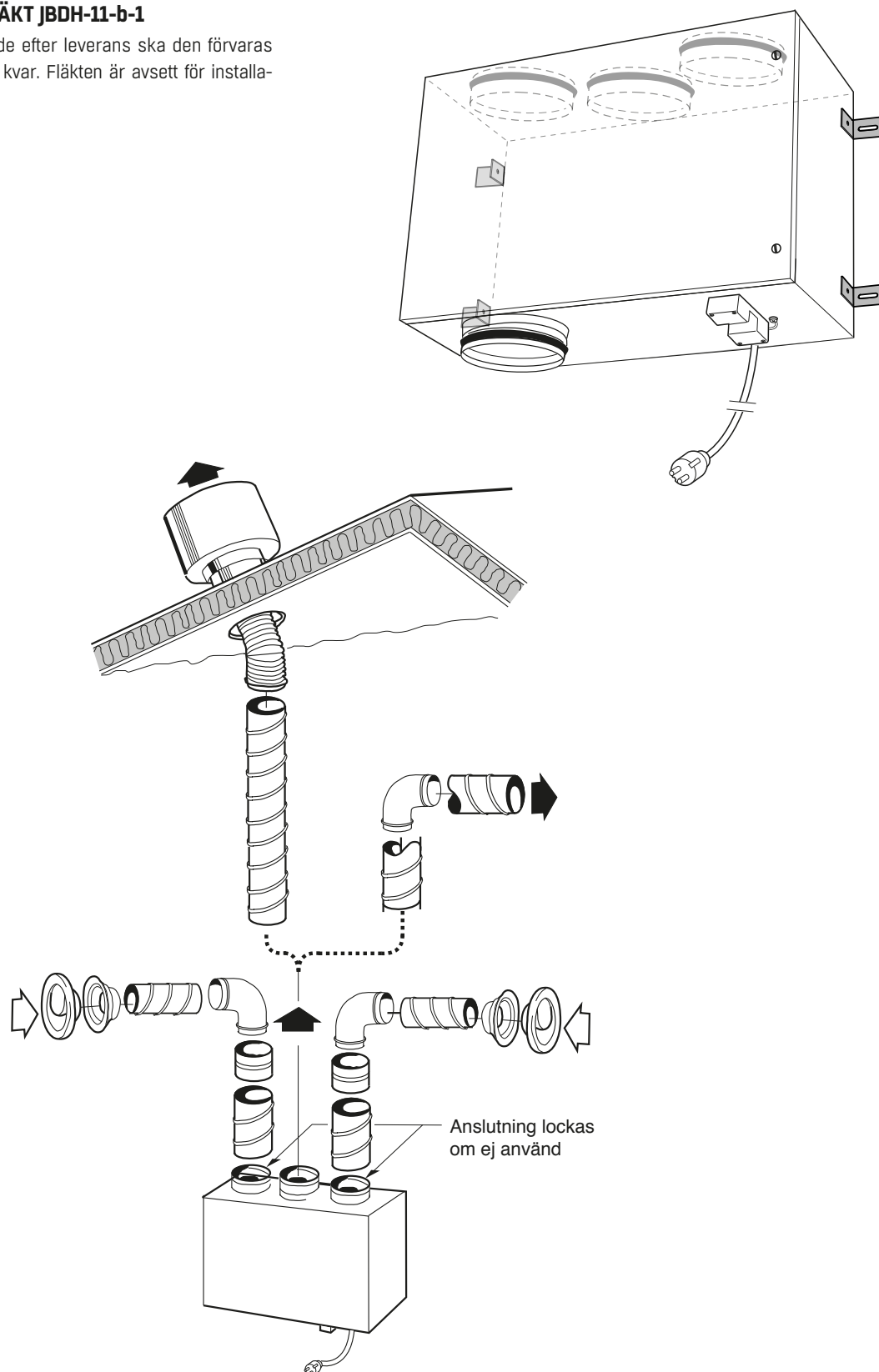

WARNING! Apparaten kan användas av barn från 8 år och uppåt och personer (inklusive barn) med nedsatt fysisk, sensorisk eller mental förmåga eller som har brist på erfarenhet och kunskap om de har fått handledning eller information om hur man använder apparaten på ett säkert sätt och förstår de risker som kan förekomma. Barn skall inte leka med apparaten. Rengöring och underhåll skall inte utföras av barn utan handledning.

MONTERING

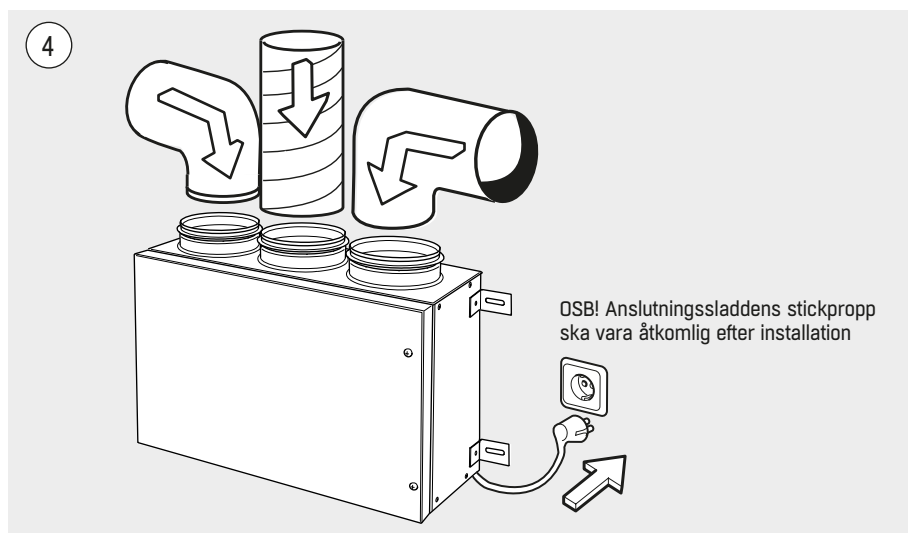
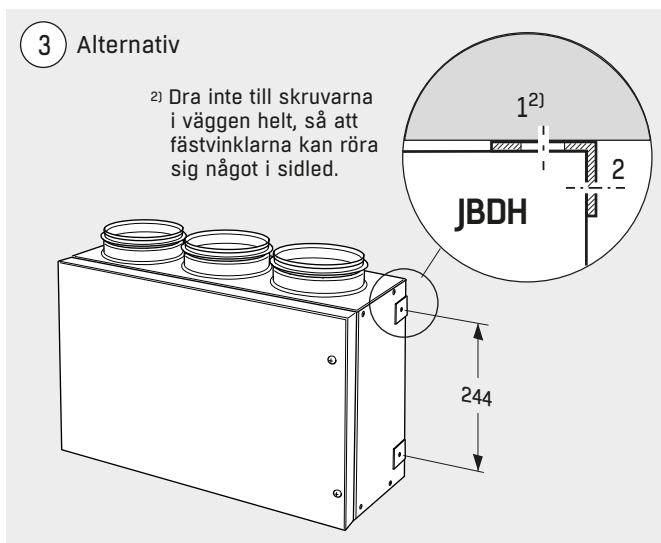
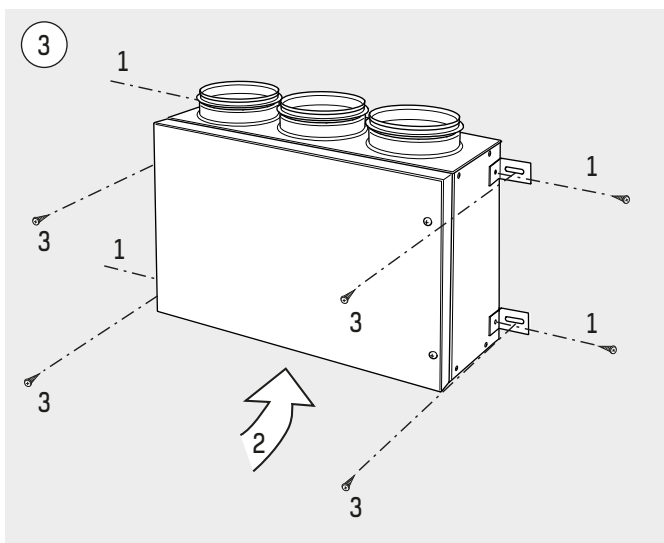
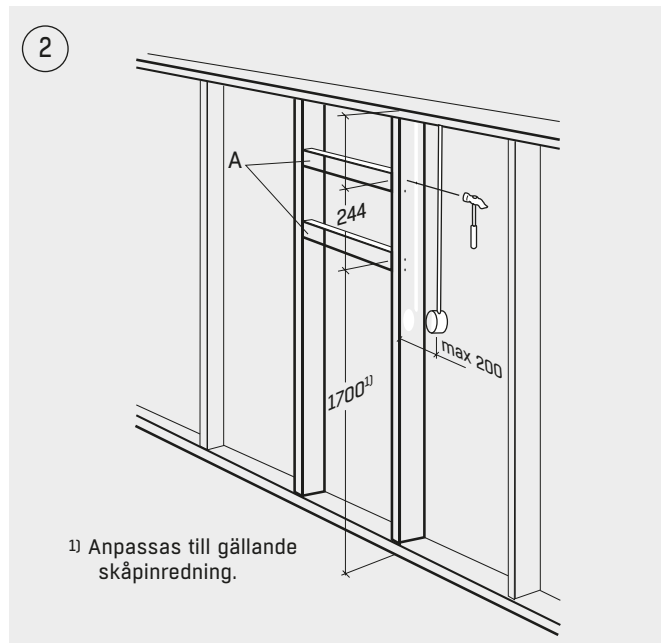
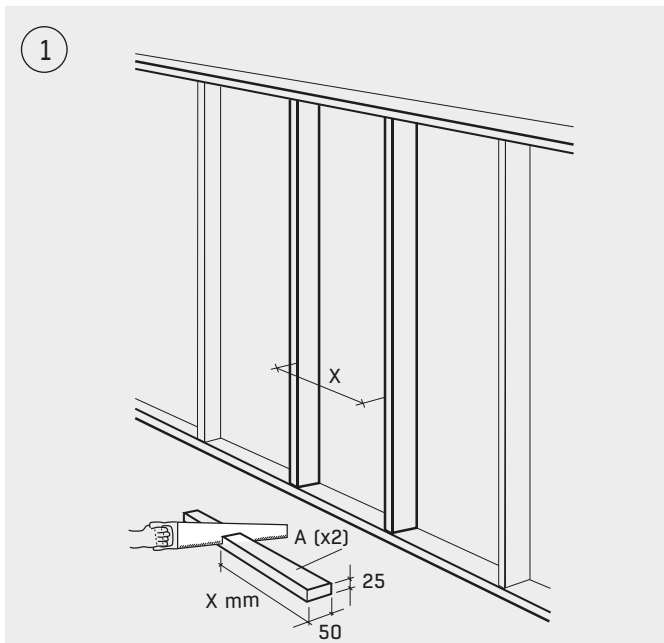

MONTERING, MÅTT, INKOPPLING EL

MONTERING MELLAN KÖKSSKÅP

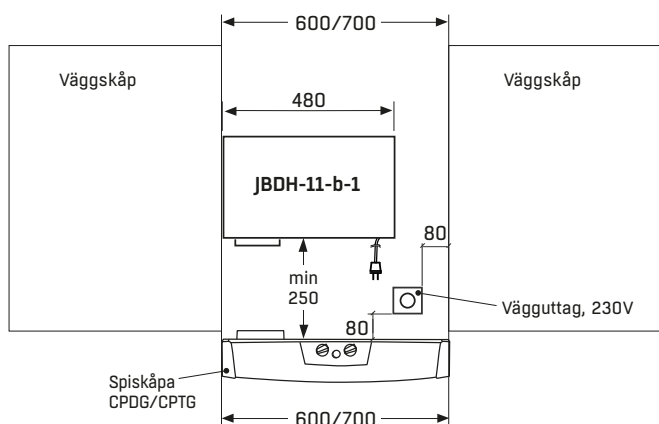

MÅTT

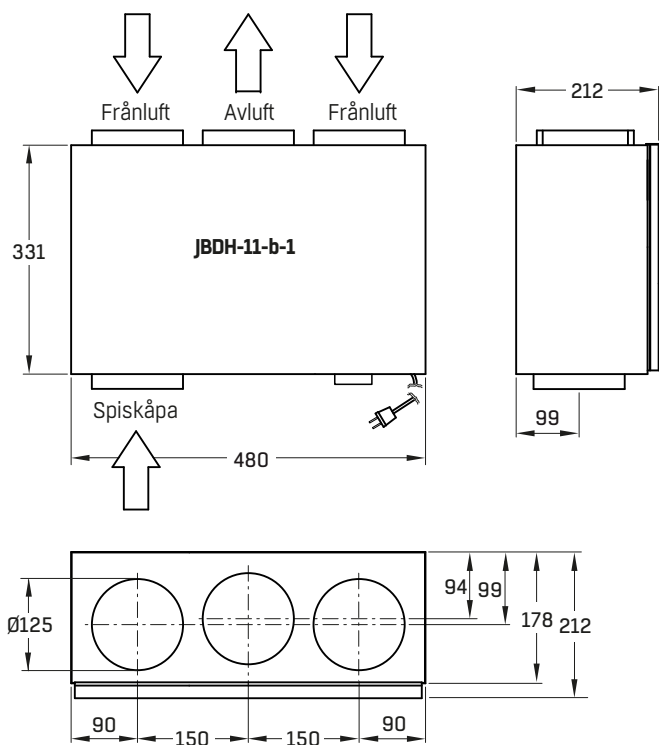

INKOPPLING EL

LEVERANSUTFÖRANDE - FLÄKTEN PÅ MAXFART

Ihopsatt kontaktdon med bygling

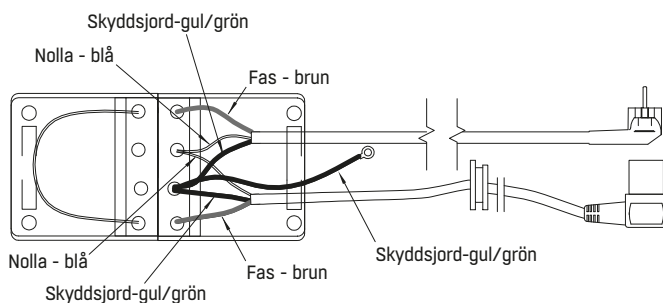

STYRNING AV FLÄKTEN FRÅN SPISKÅPA CPDG

Ta bort kontaktdonet som innehåller byglingen och sätt i spiskåpans kontakt

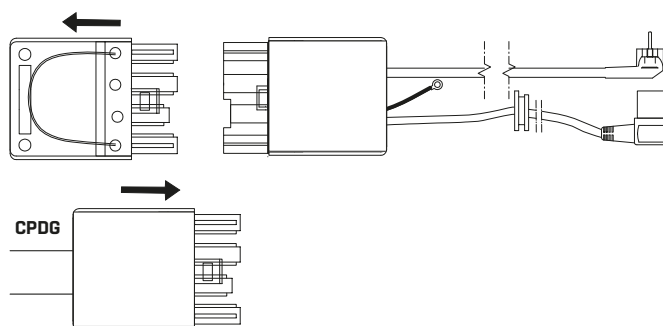

Om anslutningskabeln skadas, måste den ersättas av tillverkaren, auktoriserad servicefirma eller liknande kvalificerad personal för att undvika fara.

SKÖTSEL, RESERVDELAR, SKROTNING AV PRODUKTER OCH EMBALLAGE

SKÖTSEL – RENGÖRING AV FLÄKT

Rengör fläkthjulet vid behov, dock minst en gång per år. Ett smutsigt fläkthjul kan ge upphov till vibrationer och högt ljud samt ökar risken för lagerskador i fläktmotorn.

Gör på följande sätt:

1. Bryt strömmen genom att dra ur stickproppen (c).
2. Fläktens frontluckan (b) öppnas genom att lossa skruvarna (a) och sedan öppna luckan.
3. Lossa kontakten (d) ur fläkten (e) och lyft sedan ut den.
4. Skruva loss fläkthjulet och ta ut det ur fläktkåpan.
5. Rengör fläkthjul och fläktkåpa.
6. Återmontera och anslut i motsatt ordning.

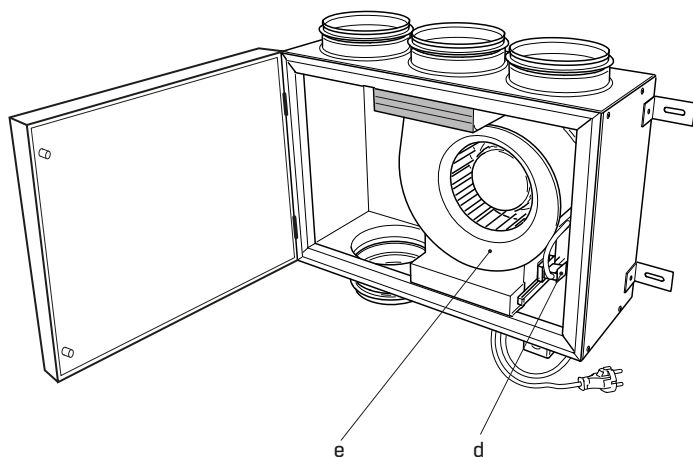
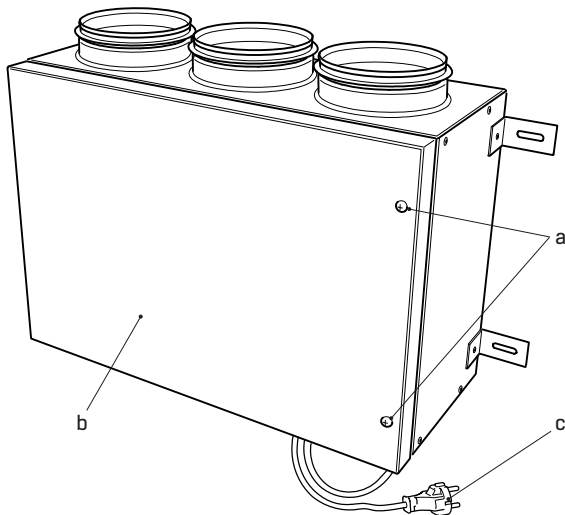

- a. Låsskruv för lucka
b. Lucka
c. Stickpropp
d. Kontakt
e. Fläkt

RESERVDELAR

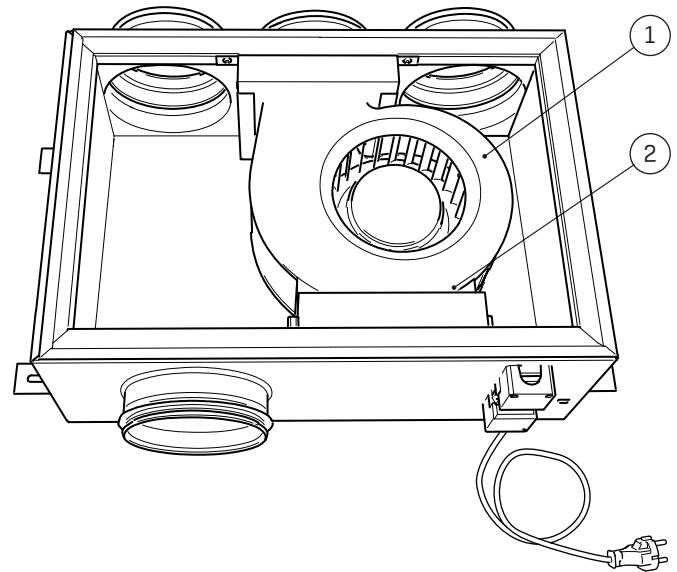

Pos.	Beteckning	Benämning	Avsedd för
1	JBDD-99-02	Fläkt, komplett	JBDH-11-b-1
2	JBDA-99-032	Startkondensator, 3 µF	JBDH-11-b-1

Om anslutningskabeln skadas, måste den ersättas av tillverkaren, auktoriserad servicefirma eller liknande kvalificerad personal för att undvika fara.

SKROTNING AV PRODUKTER OCH EMBALLAGEMATERIAL



Källsortering bör vid det aktuella tillfället ske enligt lokala regler. Beroende på produkt bör exempelvis följande avlägsnas vid skrotning:

- Kretskort, kablage, batterier, motorer, givare etc
- Filter andra än ren metall (spiskåpor)
- Emballagematerial som wellpapp, plast och frigolit.
- Övrigt slängs som metall. Dock bör noteras att aggregatet även innehåller kondensisolering och ibland även mineralull inneslutet mellan inner- och yttervägg som bör tas bort.
- Lampor och lysrör

Se www.flaktgroup.com för återvinningsinstruktion.

FÖRSÄKRAN OM ÖVERENSSTÄMMESE



Bilaga II A

Försäkran om maskinens överensstämmelse

med EG:s Maskindirektiv **2006/42/EG**,
EG:s EMC Direktiv **2014/30/EU**
EG:s Direktiv för energirelaterade produkter **ErP 2009/125/EG**
EG:s RoHS Direktiv **2011/65/EU**

Tillverkaren FläktGroup Sweden AB
Fläktgatan 1
551 84 Jönköping

Försäkrar härmed att:

Produkten Typ: Frånluftsfläkt
Fabrikat: FläktGroup Sweden AB
Varunamn: **JBDH**

Maskinen är konstruerad och tillverkad i enlighet med följande standarder, i tillämpliga delar:

EN ISO 12100	<i>Maskinsäkerhet – Allmänna konstruktionsprinciper – Riskbedömning och riskreducering</i>
EN 60204-1	<i>Maskinsäkerhet – Maskiners elutrustning, Del 1: allmänna fordringar</i>
EN 60335-1	<i>Elektriska apparater för hushåll och liknande – Säkerhet - Del 1: allmänna fordringar</i>
EN 60335-2-40,31	<i>Elektriska hushållsapparater och liknande bruksföremål – Säkerhet – Särskilda fordringar</i>
EN 61000-6-1	<i>Elektromagnetisk kompatibilitet (EMC) - Del 6-1: Generella fordringar - Immunitet hos utrustning i bostäder, kontor, butiker och liknande miljöer</i>
EN 61000-6-3	<i>Elektromagnetisk kompatibilitet (EMC) - Del 6-3: Generella fordringar - Emission från utrustning i bostäder, kontor, butiker och liknande miljöer</i>
EN 50106:2008	<i>Elektriska hushållsapparater och liknande bruksföremål - Säkerhet - Anvisningar för tillverkningskontroll</i>
EN 62233:2008	<i>Hushållsapparater och liknande bruksföremål - Mätning av elektromagnetiska fält med avseende på exponering</i>
EN 50581:2012	<i>Teknisk dokumentation för bedömning av elektriska och elektroniska produkter med avseende på begränsning av farliga ämnen</i>

För produkten har riskanalys upprättats enligt krav i Maskindirektivet.

Behörig Att sammanställa teknisk dokumentation:
Ann-Sofie Andersson
Utveckling/ Konstruktion
FläktGroup Sweden AB
Fläktgatan 1
551 84 Jönköping

Försäkran gäller endast om installation av aggregatet skett enligt Fläkt Woods instruktioner och förutsatt att inga ändringar gjorts på aggregatet.

Jönköping 2019-01-01

Björn Norling, Quality Manager, FläktGroup Sweden AB, Jönköping

FläktGroup Sweden AB

Postal Address
FläktGroup Sweden AB
S-551 84
Sweden

Street Address
Fläktgatan 1
Jönköping

Telephone
Nat 036 - 19 30 00
Int +46 36 19 30 00

Telefax
Nat 036 - 19 31 40
Int +46 36 19 31 40

Reg. no:
556239-2463
Reg. office:
Jönköping

98485E_JBDD_JBFG Försäkran om överensstämmelse (2A)201901

JBDH Frånluftsfläkt

PRODUKTINFORMATION I ENLIGHET MED KOMMISSIONENS FÖRORDNING
(EU) NR 1254/2014 BILAGA IV ENLIGT ARTIKEL 3(1b)

(a) Varumärke	FläktGroup
(b) Modellbeteckning	JBDH
(c) Specifik energianvändning (SEC)	-23,8 kW/m ² /år, Energiklass C
(d) Typ av enhet	Enkelriktadriktad
(e) Drivenhet	Stegvis varvtalsregulator
(f) Värmeåtervinningssystem	Ingen
(g) Termisk verkningsgrad	0,0 %
(h) Maximalt luftflöde	371 m ³ /h
(i) Tillförd fläkteffekt, maximalt flöde	97 W
(j) Ljudeffektnivå	39 dB(A)
(k) Referensflöde	0,075 m ³ /s
(l) Referenstryckskillnad	50 Pa
(m) Specificerad tillförd effekt	0,22 W/m ³ /h
(n) Styrtyp	Lokal behovsstyrning
(o) Luftläckage	Ej tillämpligt
(p) Blandningsgrad	Ej tillämpligt
(q) Visuellt filtervarning	Ej tillämpligt
(r) Instruktion frånluftgaller	Se installationsanvisning
(s) Webbadress för isärtagning och montering	http://flaktgroup.com
(t) Luftflödeskänslighet	Ej tillämpligt
(u) Lufttäthet icke kanalansluten enhet	Ej tillämpligt
(v) Årlig elförbrukning	275 kWh/år
(w) Årlig besparing i uppvärmning	Ej tillämpligt

EXCELLENCE IN SOLUTIONS

FläktGroup är europeisk marknadsledare inom smarta och energieffektiva ventilationslösningar för perfekt inomhuskomfort, kritiska applikationer och brandsäkring. Våra produkter och lösningar bygger på innovativ teknik, hög kvalitet och överlägsen prestanda baserat på vår erfarenhet från mer än hundra år i branschen. Med världens bredaste produktutbud och en stark marknadsnärvaro i 65 länder över hela världen finns vi alltid nära dig – med tydligt fokus på att leverera "Excellence in Solutions".

FLÄKTGROUPS PRODUKTOMRÅDEN

Luftbehandling | Fläktar | Kanalsystem | Kylbafflar & Kylkassetter | Luftfiltrering
Flödeskontroll & Luftdon | Luftkonditionering & Värme | Styr | Service

» Läs mer på www.flaktgroup.se eller kontakta
ditt närmaste säljkontor på telefon: **0771-26 26 26**.

Luleå | Skellefteå | Umeå | Sundsvall | Falun | Uppsala | Västerås | Stockholm
Örebro/Karlstad | Norrköping | Jönköping | Kalmar | Göteborg | Halmstad | Malmö