

# GRENRÖR HTK



## GRENRÖR HTK | 80-1250

Grenrör/T-rör HTK.

**Beteckning:**

HTK- $\varnothing d1$  (stam)- $\varnothing d2$  (avstick)

**Material:**

Förzinkad stålplåt Z275. Korrosivitetssklass C3.

Andra material på begäran t.ex. rostfritt, aluminium, aluzink och magnelis.

**Övrigt:**

Godkänd i täthetsklass D. Typgodkännande nr 1666/78.

**Skötsel och underhåll:**

Rengöring med fuktad trasa och mildt rengöringsmedel vid behov.

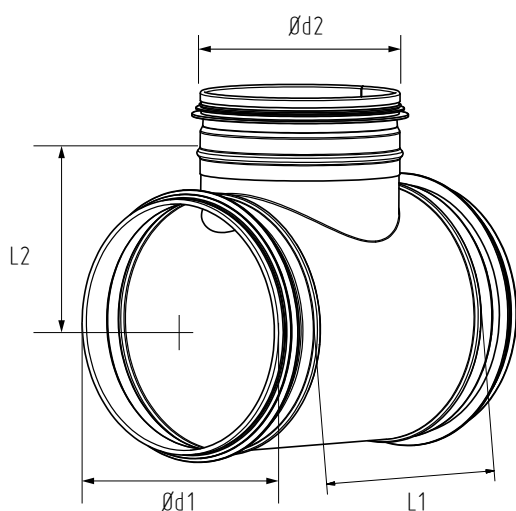

$\varnothing d1 - \varnothing d2$ Nom	Bygglängd L1 mm	Bygglängd L2 mm	Vikt kg
80 - 80	170	57	0,4
100 - 80	170	67	0,4
100 - 100	135	70	0,4
125 - 80	171	80	0,5
125 - 100	133	84	0,5
125 - 125	161	79	0,5
160 - 80	171	102	0,6
160 - 100	136	100	0,5
160 - 125	162	99	0,6
160 - 160	196	100	0,7
200 - 80	170	127	0,7
200 - 100	136	118	0,7
200 - 125	160	117	0,7
200 - 160	194	118	0,9

(forts. på nästa sida)

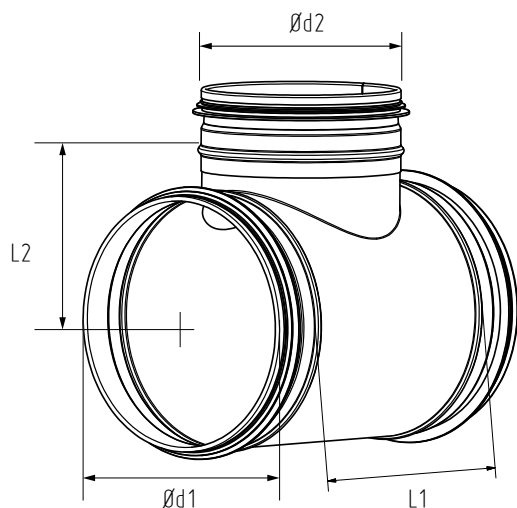

Ød1 - Ød2 Nom	Bygglängd L1 mm	Bygglängd L2 mm	Vikt kg
200 - 200	234	118	0,9
250 - 80	175	125	0,8
250 - 100	186	148	1,1
250 - 125	224	150	1,3
250 - 160	245	152	1,4
250 - 200	305	159	1,7
250 - 250	356	159	2,0
315 - 80	140	167	1,4
315 - 100	186	162	1,4
315 - 125	225	166	1,5
315 - 160	245	166	1,7
315 - 200	306	192	2,0
315 - 250	355	197	2,4
315 - 315	445	192	3,2
400 - 100	140	218	1,9
400 - 125	290	228	2,8
400 - 160	290	218	2,8
400 - 200	290	239	2,9
400 - 250	380	240	3,5
400 - 315	420	233	3,9
400 - 400	543	290	5,2
500 - 100	195	263	2,2
500 - 125	235	280	3,2
500 - 160	265	270	2,5
500 - 200	290	285	3,0
500 - 250	415	290	4,7
500 - 315	455	280	5,1
500 - 400	580	395	6,8
500 - 500	680	350	7,9
630 - 100	240	328	4,1

Ød1 - Ød2 Nom	Bygglängd L1 mm	Bygglängd L2 mm	Vikt kg
630 - 125	240	331	4,6
630 - 160	235	325	5,2
630 - 200	295	325	4,6
630 - 250	405	335	6,2
630 - 315	455	350	6,4
630 - 400	585	405	8,3
630 - 500	685	405	9,6
630 - 630	815	415	11,0
800 - 250	440	425	8,8
800 - 315	540	425	11,5
800 - 400	789	530	12,8
800 - 500	790	550	15,2
800 - 630	905	510	16,5
800 - 800	1080	550	15,5
1000 - 250	442	550	10,7
1000 - 315	795	550	11,8
1000 - 400	795	550	13,0
1000 - 500	795	550	15,8
1000 - 630	905	620	18,6
1000 - 800	1090	550	24,3
1000 - 1000	1290	650	29,9
1250 - 400	790	675	19,7
1250 - 500	790	675	23,4
1250 - 630	905	675	34,5
1250 - 800	1100	675	34,5
1250 - 1000	1480	775	37,0
1250 - 1250	1480	675	43,2