

KLIPPMASKIN

för fönsterbleck och snips

Maximera din arbetsdag med vår effektiva klippmaskin! Spar tid genom att förbereda detaljerna i din verkstad innan du ger dig ut på jobb. Perfekt för både små entreprenörer och större verksamheter, vår klippmaskin är lätt att arbeta med och utformad med kundernas behov i fokus.

Pneumatisk klippmaskin med fotpedal som klipper ut fönsterblecksgavlar med spikkant, indrivningskant och droppkant samt snipsar enligt varje verktygs måttspecifikation. Verktygen byts enkelt efter behov.

Klippbordets bredd: 650 mm.

Krav kompressor: 10 bar, minst 50 liter/minut.

Stansverktyg, kompressor och slang/koppling till kompressor köpes separat.

Följande stansverktyg finns att köpas som tillbehör:

- Snipsverktyg
- Vanligt fönsterbleck
- Fönsterbleck "Knauf" med putskant



TILLHÖRANDE STANSVERKTYG SOM KÖPS SEPARAT

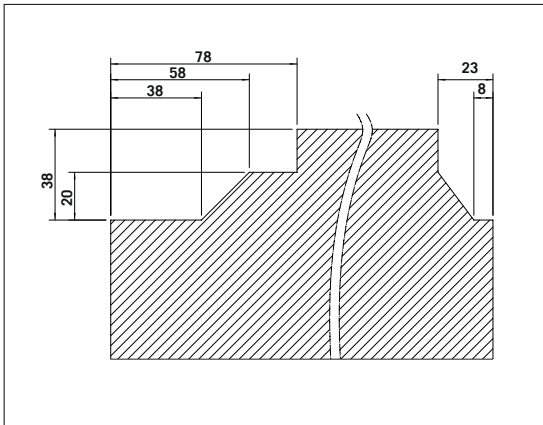

Fönsterbleck. Artikelnummer: B9VEFB

Fönsterbleck

Verktygen för fönsterbleck klipper/stansar ut ditt fönsterbleck. Du kan justera din klipp så att du får olika mått på din droppnäsa, gavelhöjd, spikkant och instickskant. Du kan även justera in en putskant på 10 mm på gaveln. Du kan klippa droppnäsa och spikkant var för sig. Då minskar behovet att flytta stansarna oavsett bredd på fönsterblecket och mängd.

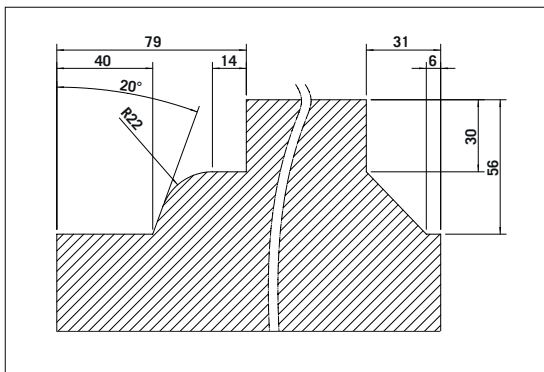
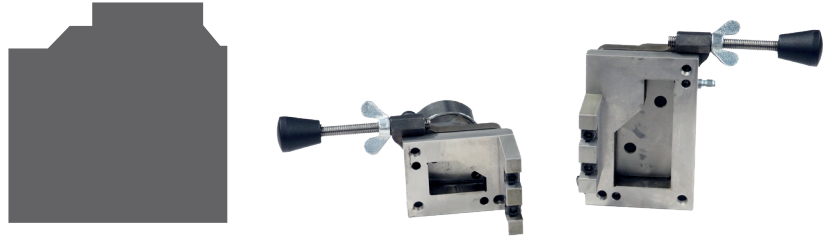

Knauf. Artikelnummer: B9VEKN

Knauf

Verktyg för knauf klipper/stansar ut ditt fönsterbleck med en högre spikkant och gavel, samt klarar putstjocklekar upp till 20 mm.

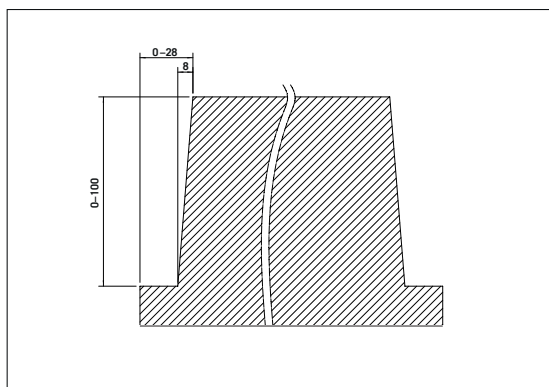
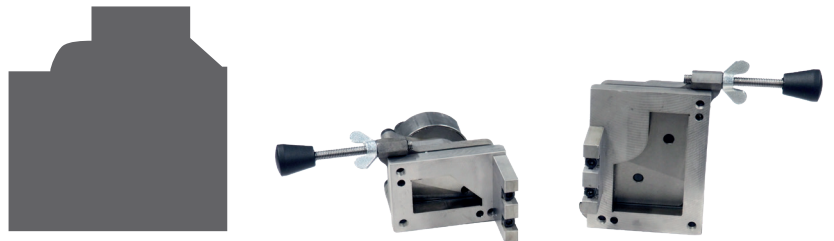

Snips. Artikelnummer: B9VESN

Snips

För att snipsa ut till vindskivor, fotplåt, nock och krön m.m. Fördel: Klarar att snipsa bägge hörnen samtidigt upp till 625 mm. Snipsen blir fasad, så att beslaget man tillverkar lätt ska passa i nästa beslag. Snipsmaskinen är ställbar i både djup och omslagskant.

