

Instruktioner för installation, användande, och underhåll av fasadstege

1. Plannja SafeGrip stege
2. Handledarbåge
3. Stöd handledarbåge
4. Fästvinkel handledarbåge
5. U-fäste handledarbåge till takstege
6. Fäste handledarbåge till gångbrygga
7. Fäste handledarbåge till panntak
8. Ben väggfäste
9. Klämfäste stegsida till vägg
10. Hängstag takfot
11. Montageplatta sandwichpanel
12. Klätterhinder

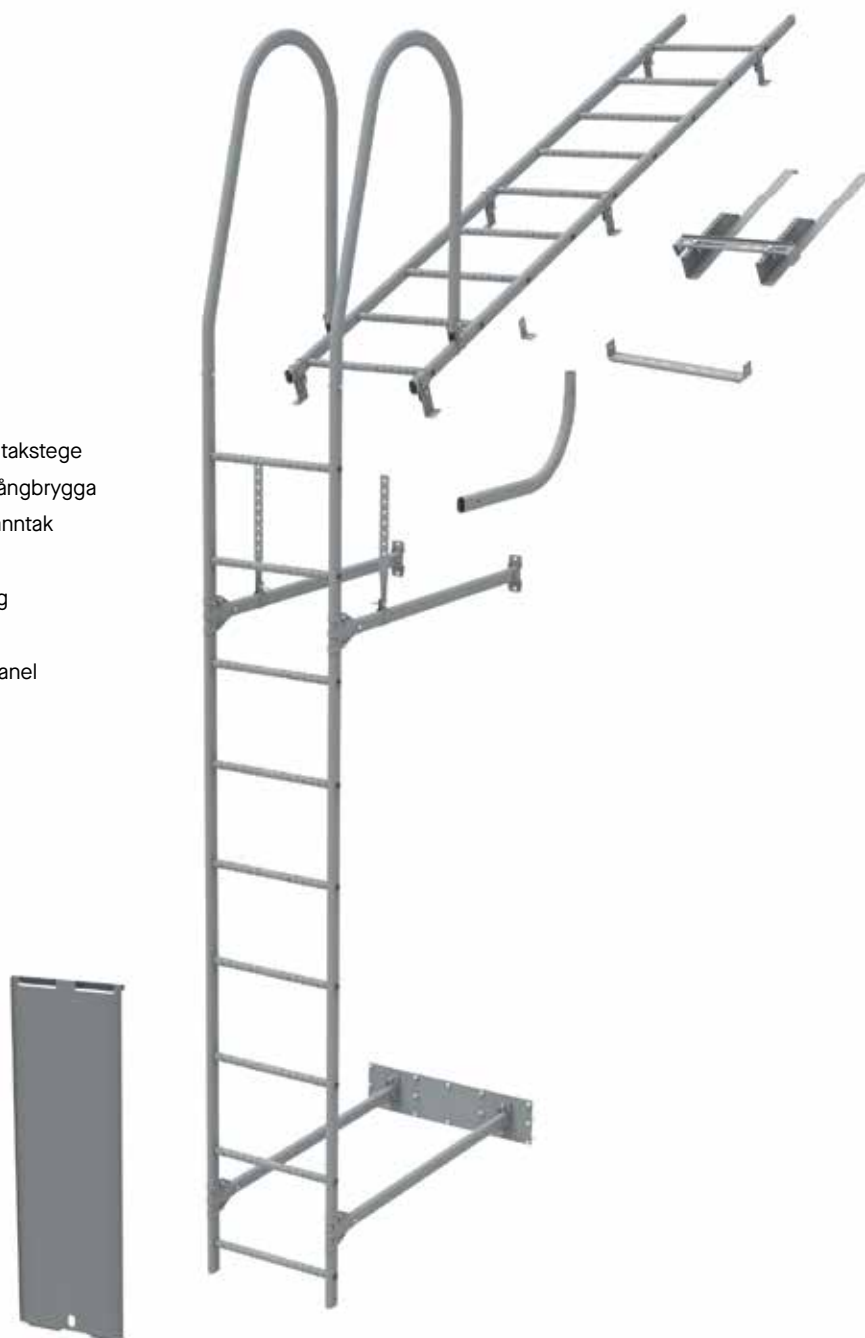

Installation

Stegen placeras med översta stegpinne minst 30 mm ovan takkant/ plattform. Nedersta stegpinne vid 300-500mm ovan startnivå. För att undvika åtkomst för obehöriga kan stegen dras upp till 3m ovan mark. I så fall kompletteras stegen med en lös stege.

Fasadstegen placeras med centerlinje minst 200 mm utanför vägg, takfot eller annat utstickande föremål. Dom horisontella väggstagens längd anpassas om nödvändigt. Infästning i vägg göres med lämplig dimension och metod utefter typ av väggkonstruktion. Tänk på förhindra ev. vattenläckage via infästningen.

Fasadstegen monteras med klämfäste till stegsidan. Översta paret monteras så nära takfot som möjligt, nedersta paret mellan första och andra stegpinne. Max avstånd mellan väggfästen är 3000mm. Klämfäste stegsida monteras med 2st skruv M8×16 och 2st M8×40.

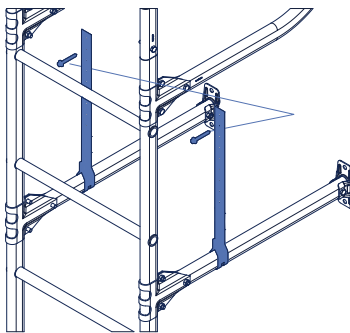

Fasadstegen fästs till undersida takkonstruktion med hängstag om stegens längd överstiger 400mm. Infästningen tar upp den vertikala belastningen. Hängstagen skruvas till väggstagen med skruv M8×30 och till takfot med träskruv 7×50mm.

Metoder för infästning till olika väggmaterial:

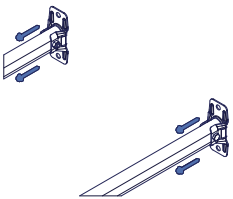

Träkonstruktion/panel:
2st träskruv 7×50mm.

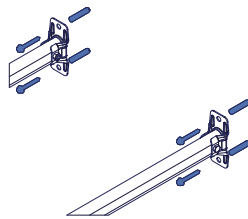

Betong / sten / blockvägg:
Nylon- eller metallplugg anpassad för materialet i fråga samt 4st 7×50 flänskskruv

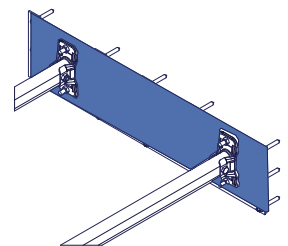

Sandwich panel:
Separat monteringsplatta

Min avstånd mellan stegpinne och utsprång 200 mm

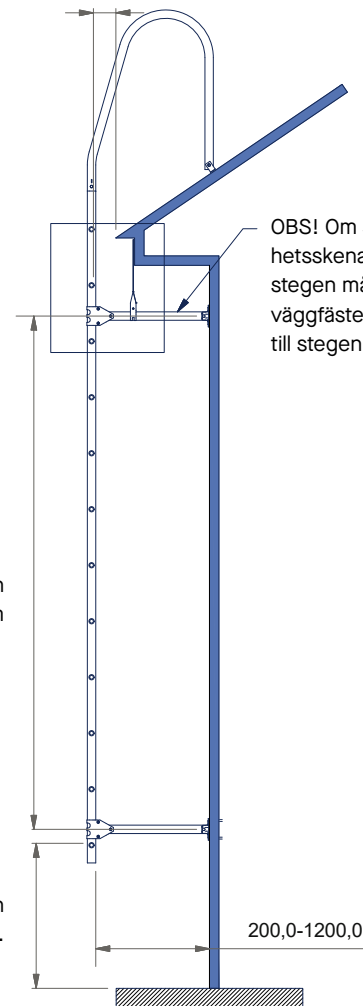

Max avstånd mellan väggfäste 3000 mm

Avstånd från botten 300-500 mm.

200,0-1200,0

Montera väggstegen till takstege

- Handledarbågarna monteras till takstegen med ett U-format fäste.
- Det U-formade fästet placeras runt stegsidan och säkras med två M8×40-skruvar och muttrar.

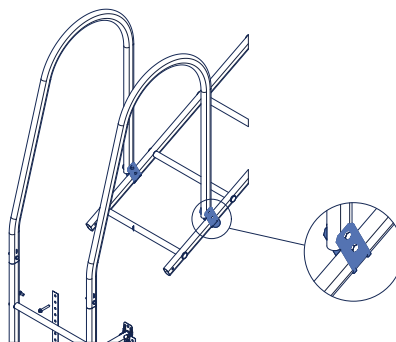

Montera väggstegen till tak

- Handledarbågarna monteras till taket med ett L-format fäste.
- Det L-formade fästet monteras till handledarbågen med en M8×40-skruv och mutter. Fästet skruvas till taket med minst en fläns-skruv 7×50mm. Tätning av EPDM placeras mellan fäste och takyta. OBS! med tanke på täthetsfunktion kan annan infästning behöva väljas.

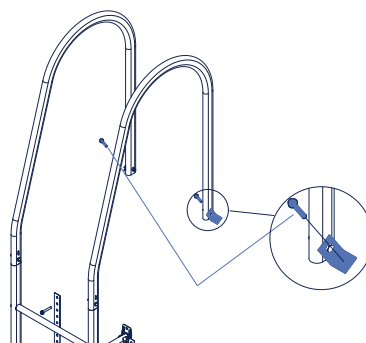

Montera väggstege till gångbrygga

- En tvärgående profil monteras till undersida gångbryggan med 2st M8×16.
- Handledarbågarna skruvas till underliggande profil med 2st M8×40.
- Väggstegen installeras så att den lägsta delen av bågen är på samma nivå som botten av gångbryggan för att undvika anpassning av längd på bågören.

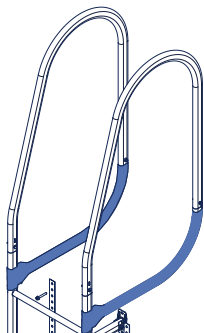
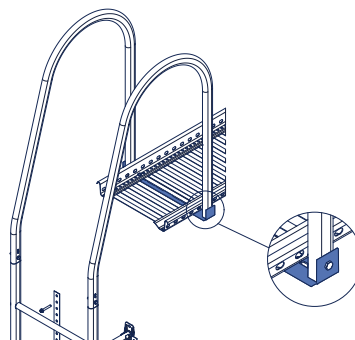

Montera handledarbåge till väggstege

Handledarbågens förlängningssats skjuts på den krympta änden och säkras med skruv M8×40. Andra änden monteras till stegsidan med klämfäste och säkras med två skruv M8×16 och en M8×40.

Montera klätterhinder

Klätterhinder monteras vid behov för att hindra obehöriga att ta sig upp på stegen. Klätterhindret placeras så det täcker hela stegen från mark och uppåt. Tryck lätt emot stegen och skjut hindret neråt så hakarna greppar över stegpinnen. Klätterhindret kan låsas med hänglås (Abloy 340 eller likvärdigt).



Användande

Alla byggnader med fasadhöjd från 5m upptill 8m skall förses med väggstege för åtkomst till tak och serviceställen. Väggstegar kan även nyttjas som utrymningsvägar vid brand.

Plannjas SafeGrip stege uppfyller kraven enligt standard SS 831340.

Underhåll

Plannjas produkter är hållbara och säkra att använda, garanterat av det pågående kvalitetskontroll- och utvecklingsarbetet av Piristeel Ltd, samt av korrekt installation av produkterna enligt tillverkarens instruktioner. För att säkerställa tillförlitligheten och säkerheten hos produkterna måste fastighetsägaren utföra årliga översyn av samtliga ingående enheter samt takytan med tillhörande underkonstruktion.

Kontrollera åtdragning av skruv i anslutningar, fästen och anslutna delar.

Kontrollera infästningar. Se till att stora mängder snö avlägsnas för att undvika överbelastning på strukturerna, fixerade enheter och tillbehörspunkter (det kan finnas behov av att göra detta vid flera tillfällen under vintern).

Kontrollera ytbehandlingen och reparera/åtgärda ev, skador. Byt ut eller reparera skadade eller felaktiga delar så snart som möjligt för att undvika faror.

Den här produkten har monterats av

Företag:

Montör: